

# ROTATIVE WALL MOUNT

Pour sonos ERA 100

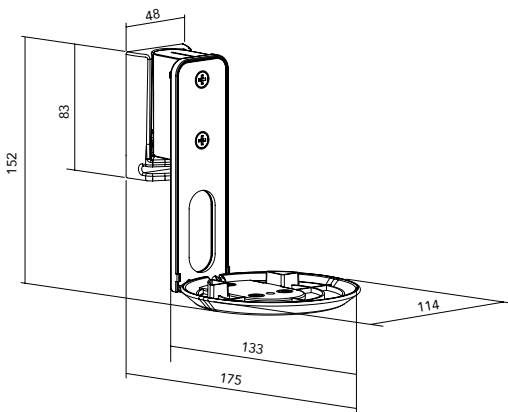

## DIMENSIONS



## DESCRIPTION

Spécialement conçu pour le Sonos Era 100, ce support mural rotatif optimise l'expérience audio dans chaque recoin de votre pièce.



Grâce à son inclinaison de + ou - 18° et son pivotement de 45°, il assure un angle d'écoute parfait.

Facile à installer et doté d'une gestion des câbles discrète, il offre une esthétique épurée et s'intègre harmonieusement à tous les décors, permettant ainsi à votre Sonos Era 100 de délivrer ses performances audio exceptionnelles dans les meilleures conditions.

## CARACTÉRISTIQUES



## CODE PRODUIT

-  Noir mat ..... 3 700 795 186 862  
NORSONERA100BK
-  Blanc mat ..... 3 700 795 186 855  
NORSONERA100WT

## DESIGN

Finition : *Noir mat / Blanc mat*

Surface : *Revêtement par poudre*

## DIMENSIONS UTILES

Dimensions (L x H x P) : 175 x 152 x 114 mm

## CONDITIONNEMENT

Livré démonté avec visserie, plan et outillage nécessaires au montage

Quantité/carton : *1 par carton*

Dimensions (L x H x P) : *170 x 122 x 60 mm*

Poids net : *0,34 kg*

Poids brut : *0,44 kg*